



# AMARELA

CAMION AGRALE A8700



**AMARELA S.A**

Av. Paraguay 2870, Salta, Argentina

- +54 387-4272000
- info@amarelasa.com.ar
- www.amarelasa.com



# CAMIÓN AGRALE A8700

MOTOR	
Marca/Modelo	CUMMINS ISF 3.8
Nivel de Emisiones	EURO V
Control de Emisiones	Pos-Tratamiento de gases por Reduc. Catalítica Selectiva (SCR)
Nº de cilindros/cilindradas	4/3760cm3
Potencia Máxima	162cv (119 kw) a 2600 rpm
Torque máximo	600 Nm / 1300 a 1700 rpm
Sistema de Inyección Electrónica	COMMON RAIL
Sistema Eléctrico	24 V
Batería	12 V/70 Ah (02 unidades)
Alternador	28 V/70 A
TRANSMISIÓN	
Embrague tipo	Orgánica - Monodisco a seco c/ accionamiento hidráulico
Diámetro externo del disco	362 mm
Caja de Cambios	EATON FSO 4505 C
Nº de marchas	5 adelante / 1 reversa
Reducciones	1ª 5,78:1 / 2ª 2,73:1 / 3ª 1,63:1 / 4ª 1,00: 1 / 5ª 0,770:1 / reversa 5,26:1
EJES	
Eje delantero	DANA 3.2T
Tipo - Delantero	Viga I en acero forjado
Eje trasero	DANA 284
Tipo - Trasera	Eje rígido en acero forjado
Relación de reducción Estándar (NS)	4,10:1
Relaciones de reducción opcionales (OPC)	4,63:1   5,38 :1
DESEMPEÑO TEÓRICO (BASADO EN LAS RELACIONES NS Y OPC)	
Velocidad Máxima	117 Km/h (NS) 104 Km/h   89 Km/h (OPC)
Subida de Rampa en PBT	38,9% (NS) 45,2%   55% (OPC)
Arranque en Rampa en PBT (Start Ability)	25,4% (NS) 29%   34,2% (OPC)
NEUMÁTICOS (TIPO)	
Dimensiones	215 / 75R17,5"
RUEDAS (TIPO)	
Dimensiones	17,5" x 6.00"
CHASIS	
Tipo	Escalera en LNE 38 - Perfil "C" Atornillado
Suspensión Delantera	Muelles parabólicos y Barra estabilizadora
Suspensión Trasera	Muelles semi-elípticos y Barra estabilizadora
Amortiguadores delantero - Taser	Telescópicos de doble acción

FRENOS			
Freno de Servicio	Tambor / "S CAM" Neumático Asistido Electrónicamente (ABS) con regulación automática		
Freno Motor (Accionamiento/Actuación)	Electro-neumático/Tubo de escape		
Freno de Estacionamiento	Spring brake 24"		
DIRECCIÓN			
Tipo	Hidráulica		
CAPACIDAD DE ABASTECIMIENTO			
Tanque de combustible (Diesel S50)	150 L		
Tanque de urea (Arla 32)	16 L		
Cárter del motor - Volumen	12 L c/ filtro		
Caja de Cambios - Volumen	4,6 litros		
Diferencial - Volumen	4,5 litros		
DIMENSIONES			
Entre ejes	3.500 mm   4.200 mm	Altura Mínima suelo - Eje Trasero	190 mm
Largo libre chasis p/ aplicaciones	4.405 mm   5.105 mm	Calibre - Delantero	1.708 mm
Largo total vehículo	6.380 mm   7.080 mm	Calibre - Trasero	1.662 mm
Ancho espejo a espejo	2.660 mm	Balance delantero	1.200 mm
Ancho (Parte ext. neumáticos) Eje Delantero	2.020 mm	Balance trasero	1.680 mm (sin accesorios)
Ancho parte externa neumáticos (trasera)	2.138 mm	Círculo de Giro	13,7 m / 16,0 m (guía a guía) 15,0 m / 17,3 m (pared a pared)
Altura Mínima suelo - Eje Delantero	200 mm		
PESOS Y CAPACIDADES			
PBT - Peso Bruto Total	8.700 kg	CMT - Capacidad Máxima de Tracción	11.000 kg
Peso chasis em orden de marcha	3.070 kg   3.110 kg	PBTC - Peso Bruto Total Combinado	11.000 kg
Carga Útil + Carrocería	5.630   5.590 Kg		
ÍTEMES DE SERIE			
Freno Motor	NS	Convertor 24V/12V	NS   (Incluye Radio AM-FM con entradas USB y tarjeta SD, 2 altavoces y antena de columna)
Sistema de Regulación Aut. Del Freno	NS		
Barra Estabilizadora Trasera	NS		
Cilindro Neumático Aux. del Embrague	NS	Piloto automático	NS
Apoyo de cabeza	Conductor y acompañante (excepto central)	Cinturones retráctiles	NS (Conductor y acompañante lado derecho)
		Tacógrafo digital	NS

ÍTEMES OPCIONALES			
Kit - Neumático Radial 215/75R17.5 - Michelin	OPC	Retrovisor de Rampa	NS   De aproximación (frontal), de rampa (lateral derecho) y bifocales (ambos lados)
Aire Acondicionado	NS		
Cristales Eléctricos	NS		
Cerradura Eléctrica	NS		
		Cristal Vigía Trasero	NS
		Llave para tanque de ARLA 32	NS

Relación de Accesorios e Ítems de Serie Camiones  
Leyenda: NS (Normal de Serie) / D(Disponible) / NA (No Aplicable)



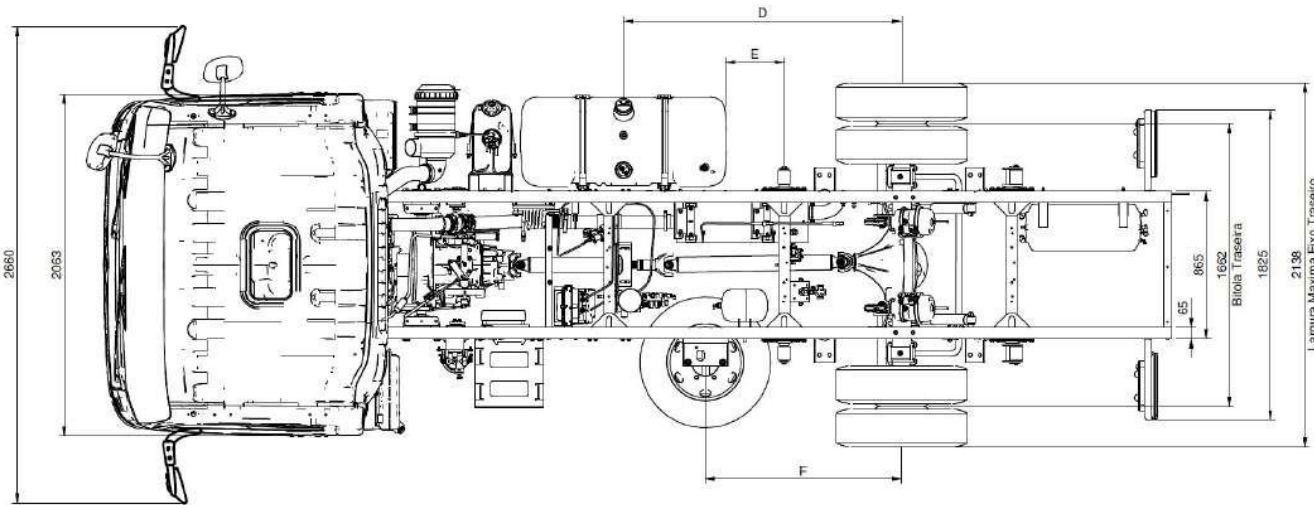
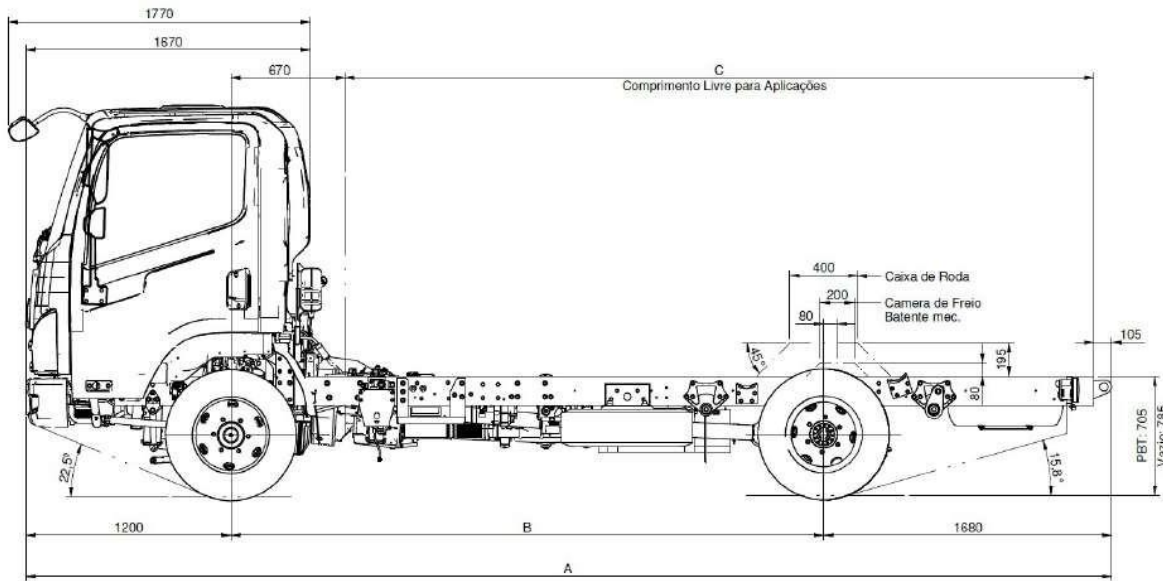

NOTA  
N1 As dimensões indicadas no desenho estão na condição PBT.

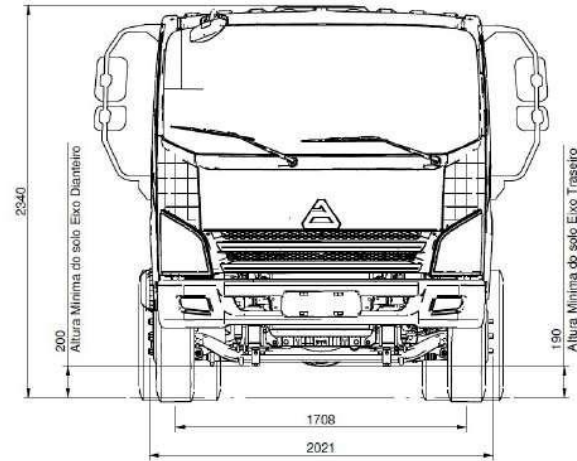

**PESO DO CHASSI EM ORDEM DE MARCHA 3500 EE:**

Total:	3.070,00 Kg
Eixo Dianteiro:	1.960,00 Kg
Eixo Traseiro:	1.110,00 Kg

**PESO DO CHASSI EM ORDEM DE MARCHA 4200 EE:**

Total:	3.110,00 Kg
Eixo Dianteiro:	2.000,00 Kg
Eixo Traseiro:	1.110,00 Kg

**PESO MÁXIMO COM CARGA**

PBT:	8.700,00 Kg
Eixo Dianteiro:	3.200,00 Kg
Eixo Traseiro:	5.500,00 Kg

DIMENSÕES	A	B	C	D	E	F
A8700 - 3500EE	6380	3500	4405	1636	346	1154
A8700 - 4200EE	7080	4200	5105	2320	1030	1270

N1